

MR-S SERIES スペック

最大曲げ幅	550mm/1000mm/1500mm
最大板厚	SS9.0t(MR-550S)※最小径その他条件あり
標準トップロール径	Φ80mm~220mm
曲げ方式	円筒・円錐兼用 端曲げ方式
操作方法	電動油圧式 マニュアル操作・ティーチングモード又はNC
ワーク脱着	トップロールブラケット解放式
位置決め	6軸+主軸 デジタル表示
ロール昇降スピード	低速0.3mm/s~高速4.0mm/s
ロール送り速度	4.0m~6.0m/min サーボ駆動
主送りモーター	3.0KW~11KW
油圧ポンプ	1.5KW~
電源	三相200~220V 50/60Hz 30A~
装備重量	1250kg~7000kg

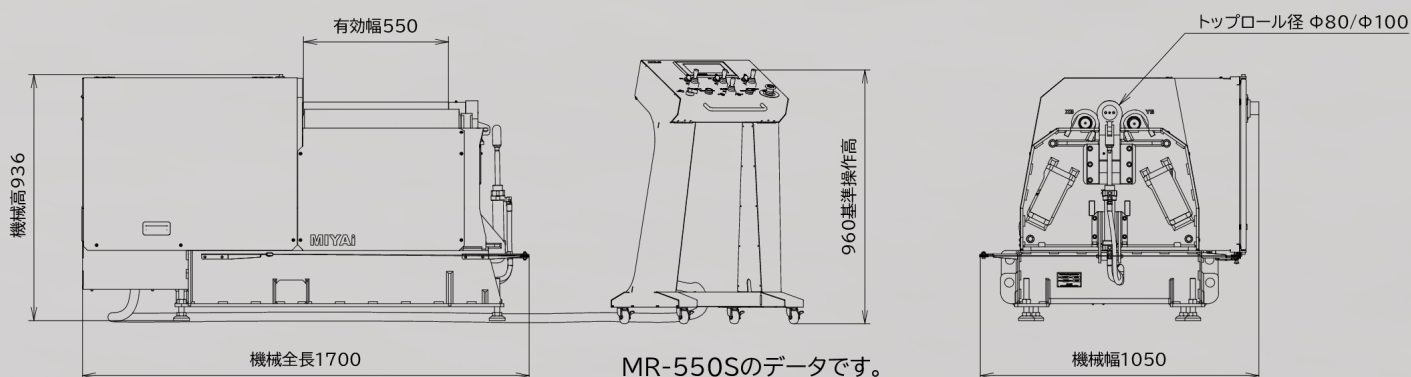

MR-550Sのデータです。

Search...今すぐMR-Sの価格をcheck 🔍



Mater
FL Series

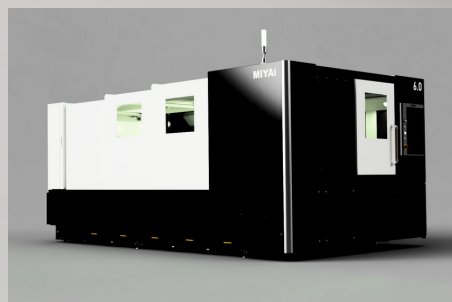

集塵機・発振器まで内蔵！業界最小級ファイバーレーザー切断機

(弊社工場内に展示・テストカットマシンがございます)

- ✓省スペース
- ✓省エネルギーで電力はCO2レーザーの半分以下
- ✓切断品質に優れるシングルモジュール発振器搭載
- ✓厚鋼板・高反射材の切断も可能
- ✓ネットワーク共有・遠隔操作が可能
- ✓ビルトイン集塵機・簡単なスクラップ処理

株式会社
MIYAi

【大阪本社・展示場】

〒583-0995
大阪府南河内郡太子町
太子223番地1
TEL:0721-21-4039
FAX:0721-21-5816
E-mail:contact@miyai.tools
https://miyai.tools

【名古屋office】

〒446-0044
愛知県安城市
百石町1丁21番地4 -102
TEL:070-4458-4863

【関東地区販売・保守】

有村山商事
〒283-0012
千葉県東金市下武射田2691
TEL:0475-53-5527
FAX:0475-53-5528

【九州地区販売・保守】

九機プレス工業(株)
〒811-4304
福岡県遠賀郡遠賀町大字若松2606-3
TEL:093-293-2559
FAX:093-293-1465



MR-S SERIES

4本ロールベンディングマシン



MIYAi